



## СЕРИЯ СВЕТОДИОДНЫХ СВЕТИЛЬНИКОВ DTT-LineS-УН

2

Линейные светильники применяются для контурной подсветки и создания непрерывных световых линий на архитектурно-художественных объектах, жилых зданиях, а также объектах ландшафтной архитектуры. Предназначены для

работы в тяжелых эксплуатационных условиях. Модельный ряд имеет три модификации, отличающиеся типом корпуса и способом установки.

### ПРЕИМУЩЕСТВА СВЕТИЛЬНИКОВ СЕРИИ DTT-LineS-УН

- Низкое потребление электроэнергии
- Отсутствие пульсаций
- Мгновенное зажигание при подаче питающего напряжения
- Широкий диапазон температур эксплуатации (–45...+40°C)
- Высокая коррозионная стойкость
- Опционально: степень защиты IP65
- Опционально: диммирование

## КОД ИЗДЕЛИЯ ДЛЯ ЗАКАЗА

Модель	Напряжение	Исполнение
LineS50 LineS100 LineS200	48 DC	УН

## ХАРАКТЕРИСТИКИ СВЕТИЛЬНИКОВ СЕРИИ DTT-LineS-УН

Характеристика	LineS50	LineS100	LineS200
Питающее напряжение, В		48 DC	
Мощность светильника, Вт	15	30	60
Климатическое исполнение	У1 -45...+40°C		
Класс электробезопасности	III		
Степень защиты	IP65		
Вес, кг	1	2	4
Световой поток min, лм (3000К)	1800	3600	7200

## ГАБАРИТНЫЕ РАЗМЕРЫ СВЕТИЛЬНИКОВ DTT-LineS-УН

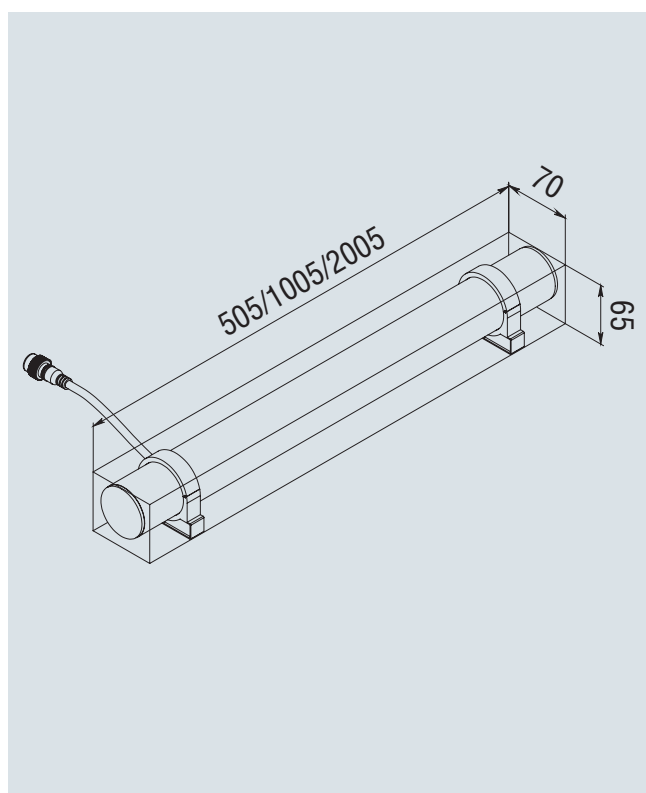

## УСТАНОВКА СВЕТИЛЬНИКОВ DTT-LineS-УН

