



СЕРИЯ СВЕТОДИОДНЫХ СВЕТИЛЬНИКОВ ДТТ-ДКУ06-УС

Светильники серии ДТТ-ДКУ06-УС разработаны специально для освещения железнодорожных мостов и зон подъездов к железнодорожным мостам. Светильники выполнены в ударостойком исполнении.

Модельный ряд светильников ДТТ-ДКУ06-УС имеет четыре модификации, отличающиеся световым потоком и мощностью.

Инженерные решения, предусмотренные в конструкции светильника, исключают влияние вибрационного воздействия проходящих железнодорожных составов на срок службы светильника.

ПРЕИМУЩЕСТВА СВЕТИЛЬНИКОВ ДТТ-ДКУ06-УС

- Низкое потребление электроэнергии
- Виброустойчивость
- Ударостойкое исполнение
- Специальная оптическая система
- Мгновенное зажигание при подаче питающего напряжения
- Широкий диапазон температур эксплуатации (-45...+40°C)
- Высокая коррозионная стойкость

КОД ИЗДЕЛИЯ ДЛЯ ЗАКАЗА

Модель	Тип КСС	Напряжение	Исполнение
DTT-ДКУ06-32 DTT-ДКУ06-48 DTT-ДКУ06-64 DTT-ДКУ06-80	Х	220	УС

Х	Тип кривой силы света
Л	Полуширокая
Ш1	Широкая асимметричная
Ш2	Широкая асимметричная
ШЕ	Широкая специальная

ОСНОВНЫЕ ХАРАКТЕРИСТИКИ СВЕТИЛЬНИКОВ DTT-ДКУ06-УС

Характеристика	DTT-ДКУ06-32-УС	DTT-ДКУ06-48-УС	DTT-ДКУ06-64-УС	DTT-ДКУ06-80-УС
Питающее напряжение, В	100–240, 50/60 Гц			
Мощность светильника, Вт	52	75	103	128
PFC (cosφ)	0,95			
Климатическое исполнение	У1 –45...+40°С / УХЛ 1			
Класс электробезопасности	I			
Степень защиты	IP65			
Вес, кг	7,8			
Световой поток min, лм (4500К)	6500	9500	12 500	15 500

ГАБАРИТНЫЕ РАЗМЕРЫ И УСТАНОВКА СВЕТИЛЬНИКОВ DTT-ДКУ06-УС

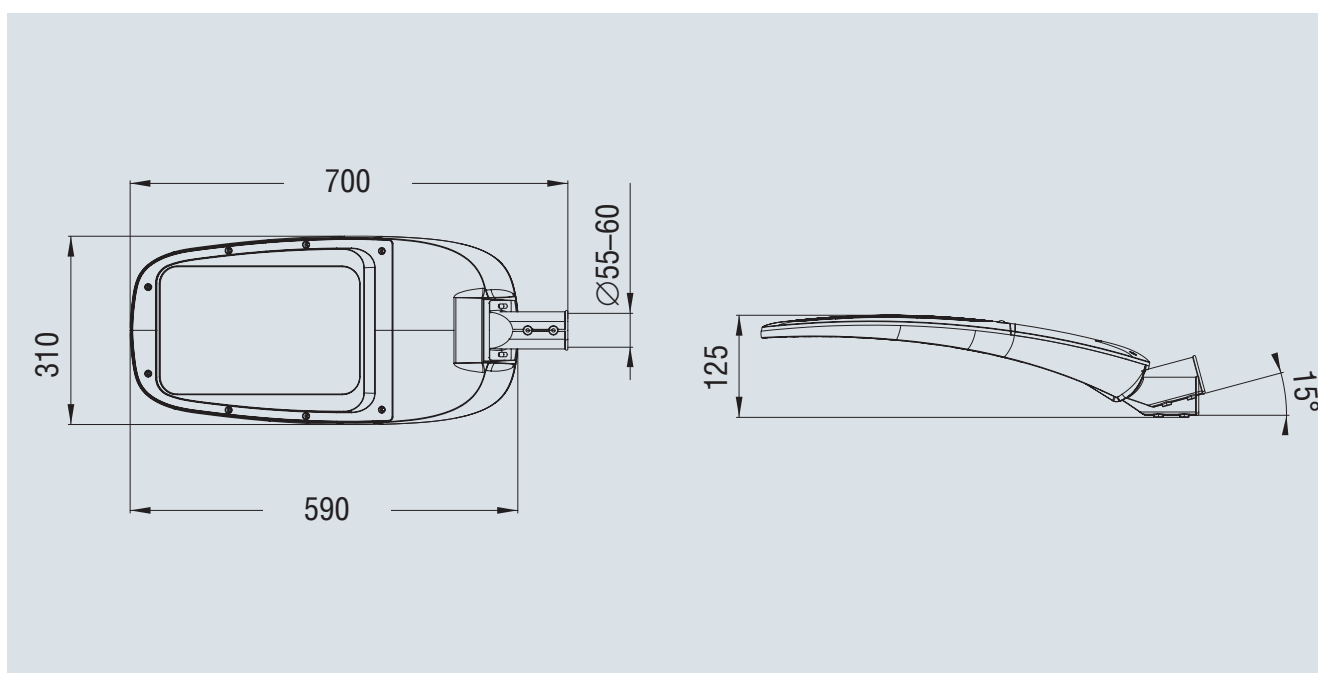

КРИВЫЕ СИЛЫ СВЕТА СВЕТИЛЬНИКОВ СЕРИИ ДТТ-ДКУ04/06-УС

Широкая асимметричная Л

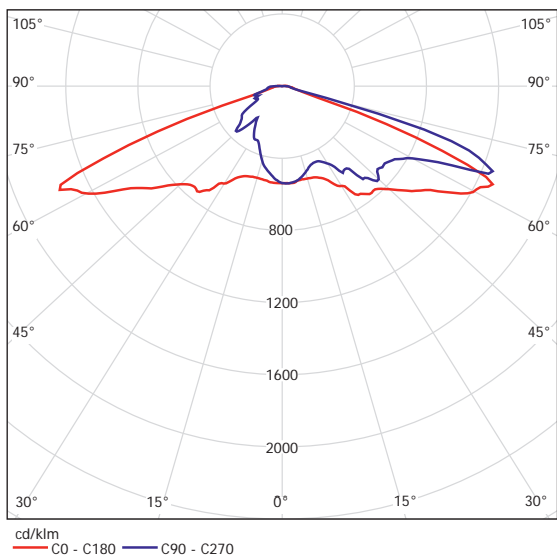

Широкая асимметричная Ш1

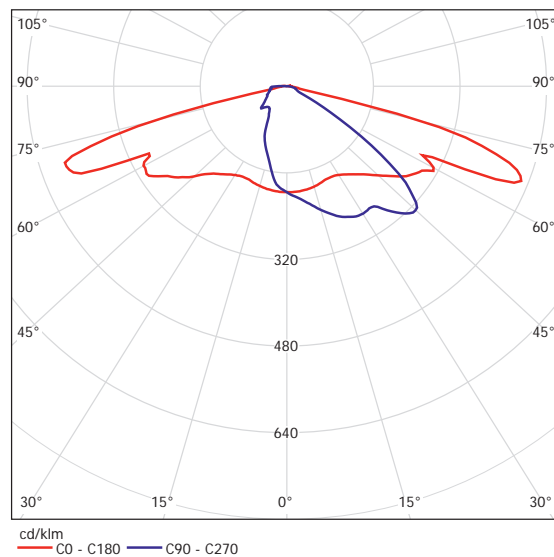

Широкая асимметричная Ш2

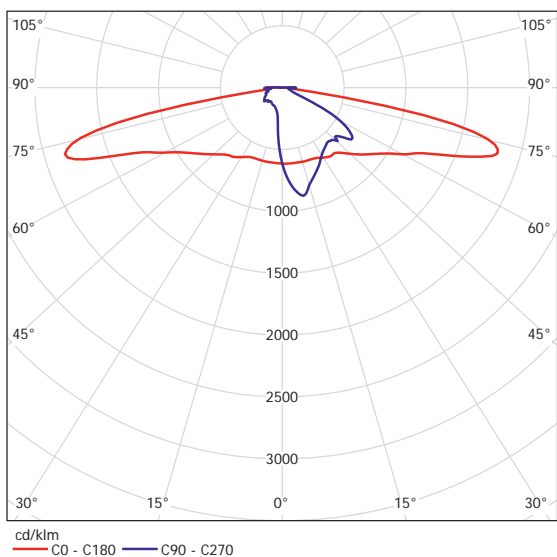

Широкая асимметричная ШЕ

